

BRAMAC[®] S.r.l.

MACCHINE PER L'INDUSTRIA DELLA CALZATURA

BR-139

MANUALE D'USO

USER'S MANUAL

MANUEL D'UTILISATION

MANUAL DE UTILIZARE

CATALOGO RICAMBI

SPARE PARTS LIST

LISTE DES PIÈCES

CATALOG PIESE DE SCHIMB

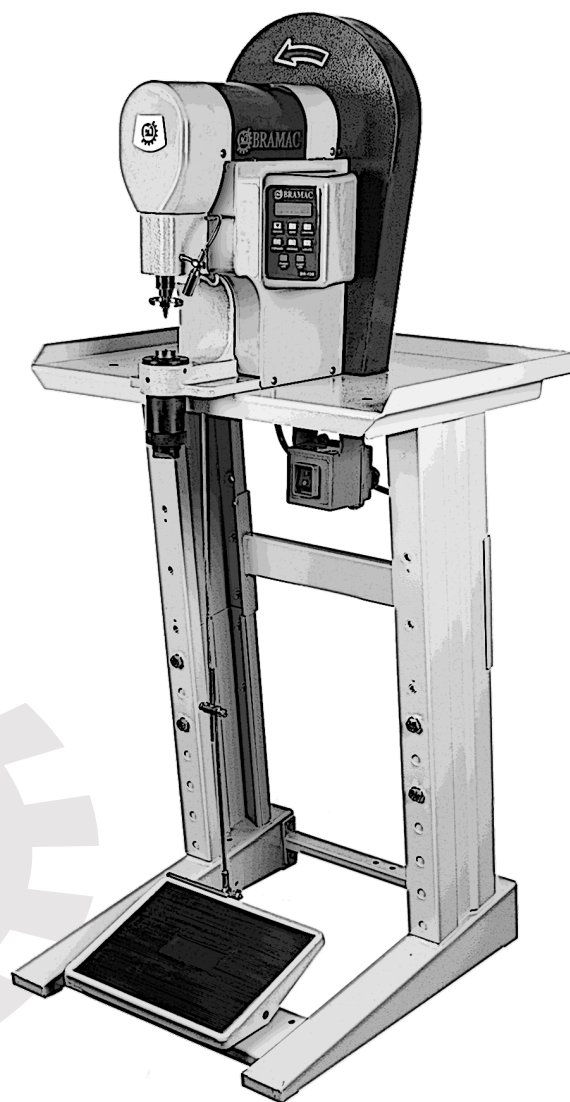

www.bramac.it

ver. 01-2016

Il presente manuale è valido per tutti i modelli e le sottoclassi elencate nel capitolo **3 Specifiche tecniche**.

La ristampa, la riproduzione e la traduzione, anche di singoli passi, di manuali di istruzioni della Bramac sono consentite solo previa nostra autorizzazione e con indicazione della fonte.



Via Alpi 149, 151, 153
63812 Montegranaro (FM) ITALIA
Tel. +39 0734 890103
Fax +39 0734 890154
e-mail: bramac@bramac.it
www.bramac.it

Indice

	Titolo	Pagina
1	Sicurezza	3
1.01	Direttive	3
1.02	Norme generali di sicurezza	3
1.03	Segnali d'avvertimento	4
1.04	Raccomandazioni per l'utente	4
1.05	Operatori e personale qualificato	5
1.05.01	Operatori	5
1.05.02	Personale qualificato	5
2	Utilizzo conforme alla modalità d'uso	6
3	Specifiche tecniche	7
4	Smaltimento	8
5	Logistica	9
5.01	Trasporto all'azienda del cliente	9
5.02	Trasporto all'interno dell'azienda del cliente	9
5.03	Smaltimento dell'imballaggio	9
5.04	Magazzinaggio	9
6	Iconografia	10
7	Organi di comando	11
7.01	Interruttore generale	11
7.02	Pannello di controllo	12
7.03	Pedale	13
8	Cura e manutenzione	14
9	Regolazioni	15
9.01	Sostituzione del punzone	15
9.02	Sostituzione della matrice	16
9.03	Regolazione della posizione della matrice	17
9.04	Regolazione dell'anello di protezione	18
9.05	Regolazione del puntatore laser	19
10	Catalogo Ricambi	20
	Note	

1 Sicurezza

1.01 Direttive

La macchina è stata costruita in base alle norme europee riportate nella dichiarazione di conformità e/o nella dichiarazione del fabbricante.

In aggiunta alle presenti istruzioni, osservare anche le disposizioni e norme di legge generali ed altre (anche quelle del paese in cui viene installata la macchina) e le disposizioni vigenti in materia di difesa ambientale!

Osservare sempre le vigenti disposizioni nazionali dell'ente antinfortuni o di altre autorità di controllo!

1.02 Norme generali di sicurezza

- Usare la macchina solo dopo aver preso visione delle relative istruzioni; la macchina dovrà essere usata solo da operatori appositamente addestrati!
- Prima della messa in funzione, leggere attentamente anche le norme di sicurezza e il manuale di istruzioni del costruttore del motore!
- Osservare le avvertenze e i segnali di pericolo apportati sulla macchina stessa!
- Usare la macchina solo conformemente alla sua destinazione e sempre con i relativi dispositivi di sicurezza, tenendo conto di tutte le pertinenti norme di sicurezza.
- Per la sostituzione di pezzi della macchina'abbandono del posto di lavoro e gli interventi di manutenzione, spegnere la macchina azionando l'interruttore generale e staccando la spina dalla presa di corrente!
- I lavori di manutenzione ordinaria giornaliera devono essere eseguiti esclusivamente da personale appositamente addestrato!
- Riparazioni e lavori di manutenzione straordinaria devono essere eseguiti esclusivamente da personale qualificato o appositamente addestrato!
- Gli interventi su apparecchi elettrici devono essere eseguiti esclusivamente da personale qualificato!
- Non eseguire lavori su componenti ed apparecchiature sotto tensione! Per le eccezioni si rimanda alle norme EN 50110.
- Per modifiche o rimaneggiamenti della macchina, osservare assolutamente tutte le pertinenti norme di sicurezza!
- Per riparazioni utilizzare esclusivamente pezzi di ricambio da noi autorizzati! Facciamo presente esplicitamente che ricambi ed accessori non di nostra consegna non sono stati da noi né testati né autorizzati. Il montaggio e/o l'uso di tali prodotti può quindi eventualmente modificare negativamente le caratteristiche costruttive di fabbrica della macchina. Non rispondiamo di danni causati dall'uso di pezzi non originali.

1.03 Segnali d'avvertimento



Zona pericolosa!
Avvertenze da tenere presente attentamente.



Pericolo di lesioni per operatori e personale qualificato!

1.04 Raccomandazioni per l'utente

- Le presenti istruzioni sono parte integrante della macchina e devono essere tenute in qualsiasi momento a portata di mano dall'operatore. Leggere le istruzioni prima di mettere in funzione per la prima volta la macchina.
- Istruire gli operatori ed il personale qualificato sui dispositivi di sicurezza della macchina e su metodi di lavoro sicuri.
- L'utente è tenuto a mantenere la macchina in perfetto stato.
- L'utente è tenuto a controllare che i dispositivi di sicurezza non vengano smontati o disattivati.
- L'utente è tenuto ad assicurarsi che la macchina venga usata esclusivamente da personale autorizzato.

Per ulteriori informazioni si prega di rivolgersi al rivenditore competente.

1.05 Operatori e personale qualificato

1.05.01 Operatori

Gli operatori sono le persone responsabili del montaggio, dell'azionamento e della pulizia della macchina, nonché della riparazione di anomalie.

Gli operatori sono tenuti ad osservare le seguenti norme di comportamento:

- Osservare per tutti i lavori le norme di sicurezza riportate nel manuale di istruzioni!
- Non eseguire alcuna operazione che possa pregiudicare la sicurezza della macchina!
- Accertarsi anche loro che solo persone autorizzate si trovino nella zona di pericolo della macchina!
- Avvisare subito l'utente se la sicurezza della macchina, in seguito all'apporto di modifiche, non è più garantita!

1.05.02 Personale qualificato

Il personale qualificato è rappresentato da elettricisti, elettrotecnici ed elettromeccanici, responsabili della lubrificazione, manutenzione, riparazione e messa a punto delle macchine.

Il personale qualificato è tenuto ad osservare le seguenti norme di comportamento:

- Osservare per tutti i lavori le norme di sicurezza riportate nel manuale di istruzioni!
- Prima di procedere a lavori di messa a punto e riparazione, spegnere l'interruttore generale ed assicurarsi che la macchina non si riaccenda!
- Prima di procedere a interventi di messa a punto e riparazione, attendere che si spenga del tutto.
- Non eseguire lavori su componenti e dispositivi sotto tensione! Per le eccezioni si rimanda alle norme EN 50110.
- Dopo lavori di riparazione o manutenzione, rimettere a posto i ripari e richiudere il vano comandi elettrici.

2 Utilizzo conforme alla destinazione d'uso

La BR-139 è una macchina costruita per eseguire lavori vari come forature e applicazioni di accessori come occhielli, rivetti, ganci, ecc.



Qualsiasi uso non autorizzato dal produttore è considerato un uso improprio! Il produttore non risponde per danni causati da un uso improprio! Rientra in un utilizzo conforme alla destinazione d'uso anche il rispetto delle istruzioni d'uso, regolazione, manutenzione e riparazione prescritte dal produttore!

3 Specifiche tecniche

Voltaggio:	220V/50Hz
Potenza max:	250 W
Corsa massima asse:.....	40 mm
Distanza massima della fluttuazione dell'anello protettivo:.....	8 mm
Rumorosità max:	50 dB
Peso della testa:	29 kg
Dimensioni della testa:	39 x 27,8 x 43,6 cm



Le specifiche possono essere soggette a variazioni

4 Smaltimento della macchina

- Uno smaltimento regolare della macchina è compito del cliente.
- La macchina deve essere smaltita in conformità alle norme di tutela dell'ambiente vigenti in loco. Incaricare eventualmente un'impresa specializzata.



Fare attenzione che le parti sporche di lubrificante siano smaltite separatamente in conformità alle norme di tutela dell'ambiente vigenti in loco!

5 Logistica

5.01 Trasporto all'azienda del cliente

Le macchine sono consegnate completamente imballate.

5.02 Trasporto all'interno dell'azienda del cliente

Il produttore non risponde del trasporto all'interno dell'azienda del cliente e nei singoli luoghi d'impiego. Fare attenzione che le macchine siano trasportate unicamente in posizione verticale.

5.03 Smaltimento dell'imballaggio

L'imballaggio di queste macchine consiste in carta, cartone e flisellina.
Il cliente è tenuto a smaltire correttamente l'imballaggio.

5.04 Magazzinaggio

In caso di non utilizzo, la macchina può restare in magazzino fino a 6 mesi. In tal caso deve essere protetta dalla sporcizia e dall'umidità.

In caso di magazzinaggio della macchina per un periodo prolungato, proteggere i singoli componenti ed in particolare le loro superfici di scorrimento dalla corrosione, per esempio con un velo d'olio.

6 Iconografia

Nel presente manuale d'uso, lavori da svolgere o le informazioni importanti sono sottolineate mediante simboli. I simboli utilizzati hanno il seguente significato:



Zona pericolosa!
Avvertenze da tenere presente attentamente.



Pericolo di lesioni per operatori e personale qualificato!



Nota, informazione



Pulizia, cura



Lubrificazione



Manutenzione, riparazioni, registrazioni, manutenzione straordinaria
(interventi eseguiti esclusivamente da personale specializzato).

7 Organi di comando

7.01 Interruttore generale



- La macchina viene accesa e spenta premendo l'interruttore generale **1**.

7.02 Pannello di controllo

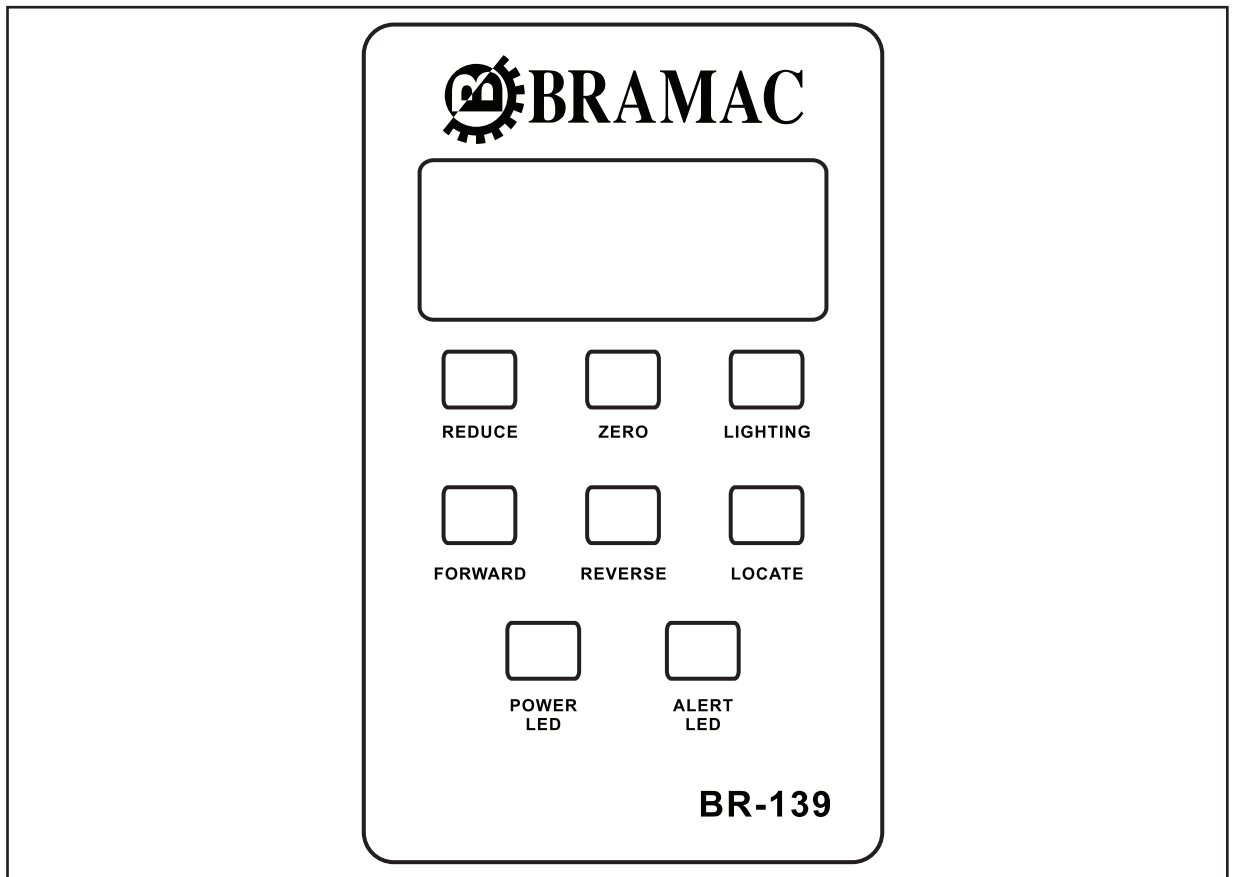

- **DISPLAY:** mostra il numero di colpi della lavorazione.
- **REDUCE:** tasto di sottrazione colpi. Ogni volta che si preme questo tasto, il contatore colpi diminuisce di una unità.
- **ZERO:** tasto di azzeramento contatore. Premendo questo tasto per circa 3 secondi, il contatore colpi viene azzerato.
- **LIGHTING:** tasto di controllo illuminazione. Premendo questo tasto una volta, vengono accesi i led posizionati nei pressi dell'area di lavoro. Premendolo una seconda volta si riduce l'intensità della luce. Premendolo una terza volta si disattivano i led.
- **LOCATE:** tasto di controllo del laser. Premendo questo tasto si accende e si spegne il puntatore laser.
- **FORWARD:** tasto di avanzamento lento. Premendo questo tasto il punzone fa un piccolo scatto in basso, in direzione della matrice.
- **REVERSE:** tasto di arretramento lento. Premendo questo tasto il punzone fa un piccolo scatto in alto, in direzione opposta della matrice.
- **POWER:** indicatore di accensione. Quando la macchina è accesa, si illumina di verde.
- **ALERT:** indicatore di emergenza.

7.03 **Pedale**



- Tramite il pedale **1** la macchina effettua un colpo.
Il valore del contatore viene quindi aumentato di una unità.

8 Cura e manutenzione



- **Pulizia.**

Mensile, in caso di esercizio continuo anche più volte al mese.



- **Lubrificazione della macchina.**

Settimanale, prima della messa in funzione.



- **Pulizia e rimozione della polvere dal motore e dal box dell'alimentazione elettrica.**

Ogni 1-2 mesi.

Maggiore è la quantità di polvere (o altri agenti) contenuta nel motore e nel box, più essi saranno soggetti a surriscaldamento o rotture.



Prima di procedere alla pulizia della macchina, assicurarsi di spegnerla dall'interruttore generale e tenersi lontano dal pedale per evitare l'avviamento accidentale della macchina.

Gli intervalli di manutenzione si riferiscono ad un tempo di funzionamento della macchina medio in esercizio ad un turno.

In caso di ritmi di utilizzo maggiori, si consigliano intervalli di manutenzione inferiori.

9 Regolazioni

9.01 Sostituzione del punzone

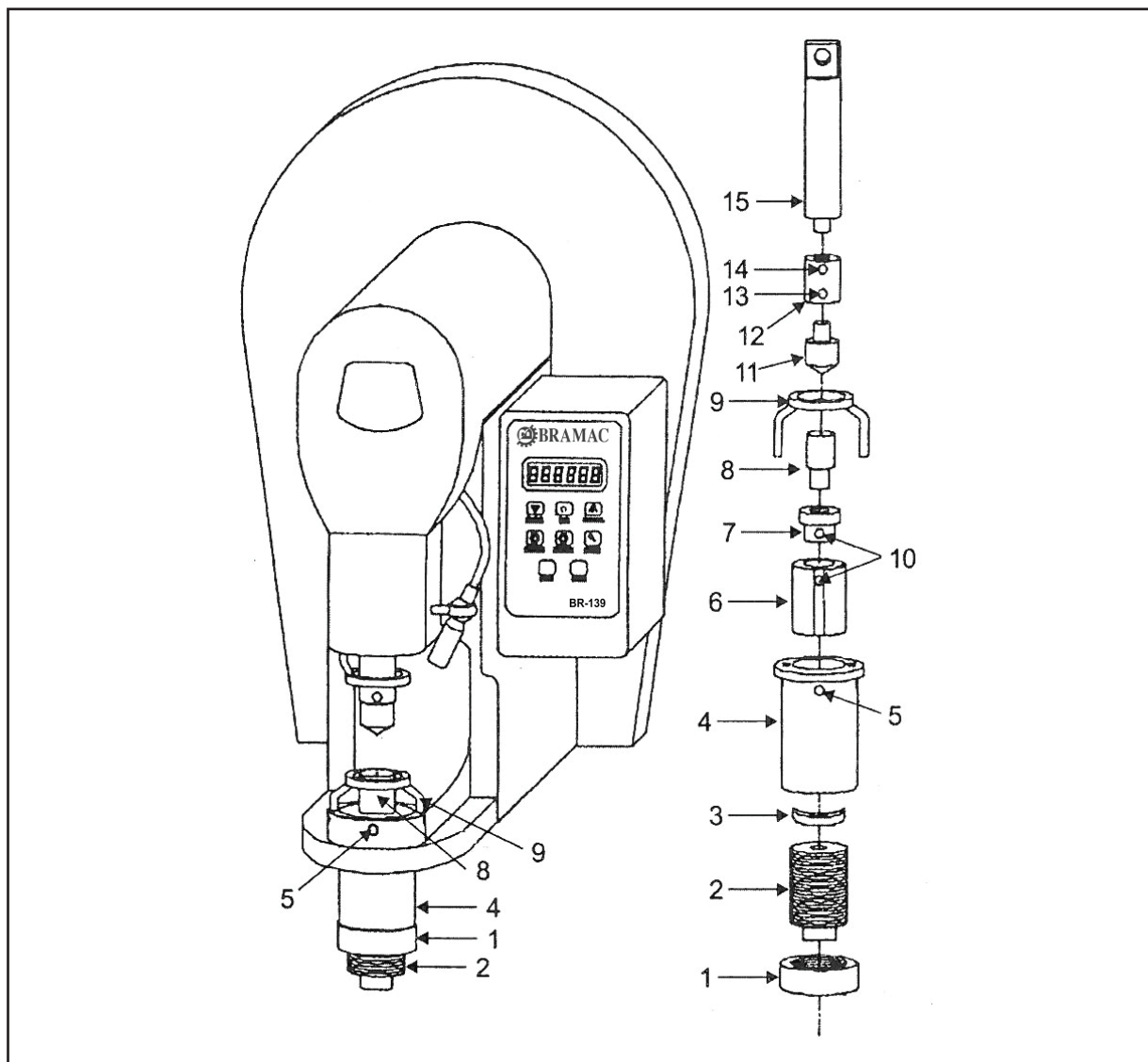

Spegnere la macchina!
 Pericolo di lesioni dovute ad avviamento involontario della macchina!



- Allentare la vite **13** e rimuovere il punzone **11**.
- Installare il nuovo punzone e avvitare la vite **13** per fissarlo.

9.02 Sostituzione della matrice

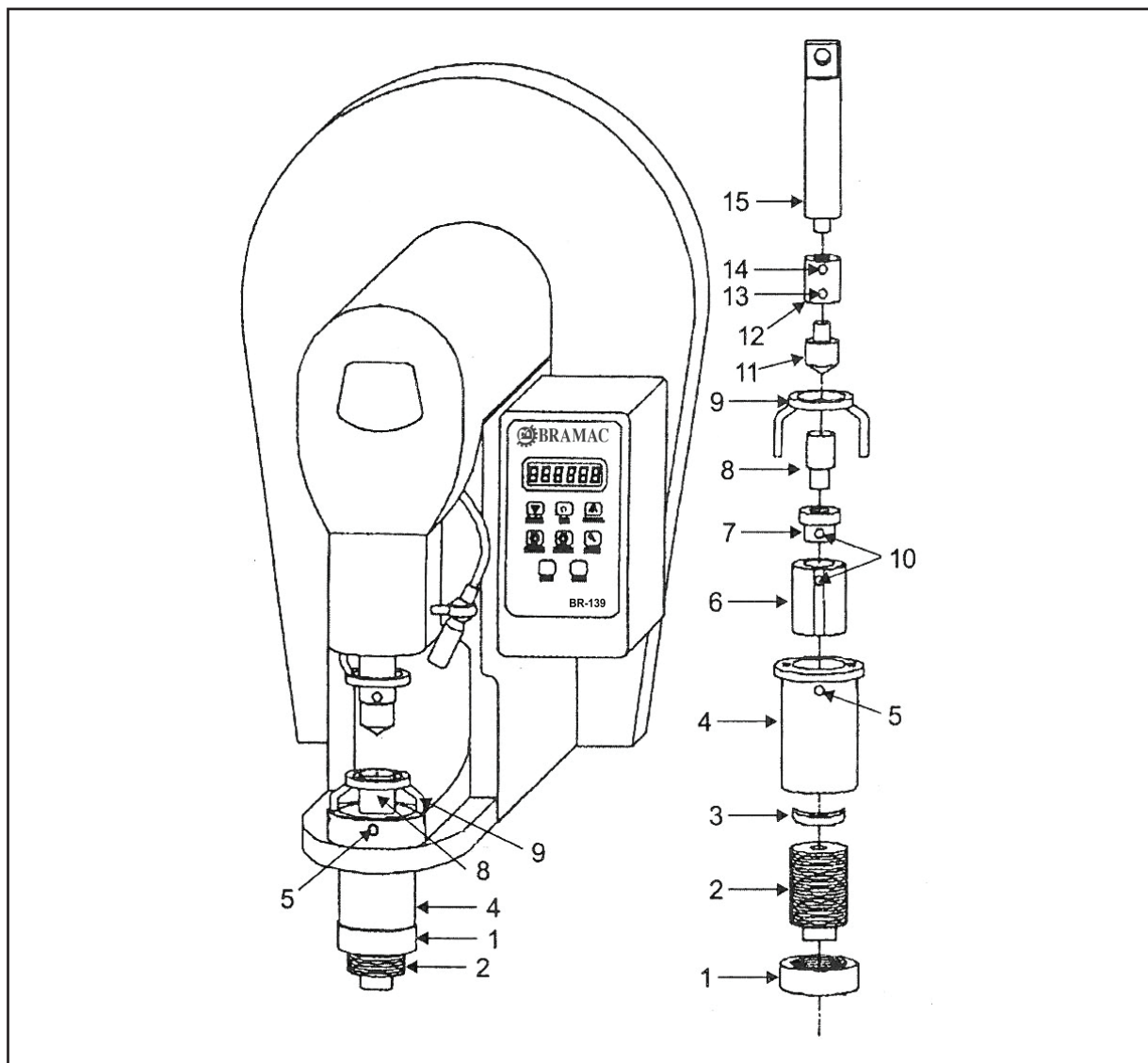

Spegnere la macchina!
 Pericolo di lesioni dovute ad avviamento involontario della macchina!



- Allentare la vite **5**.
- Sollevare ed estrarre la cover **6** fino a quando non si vede la vite **10**.
- Allentare la vite **10**.
- Estrarre la matrice e sostituirla con una nuova.
- Stringere la vite **10**, riposizionare la cover **6** e stringere la vite **5**.

9.03 Regolazione della posizione della matrice

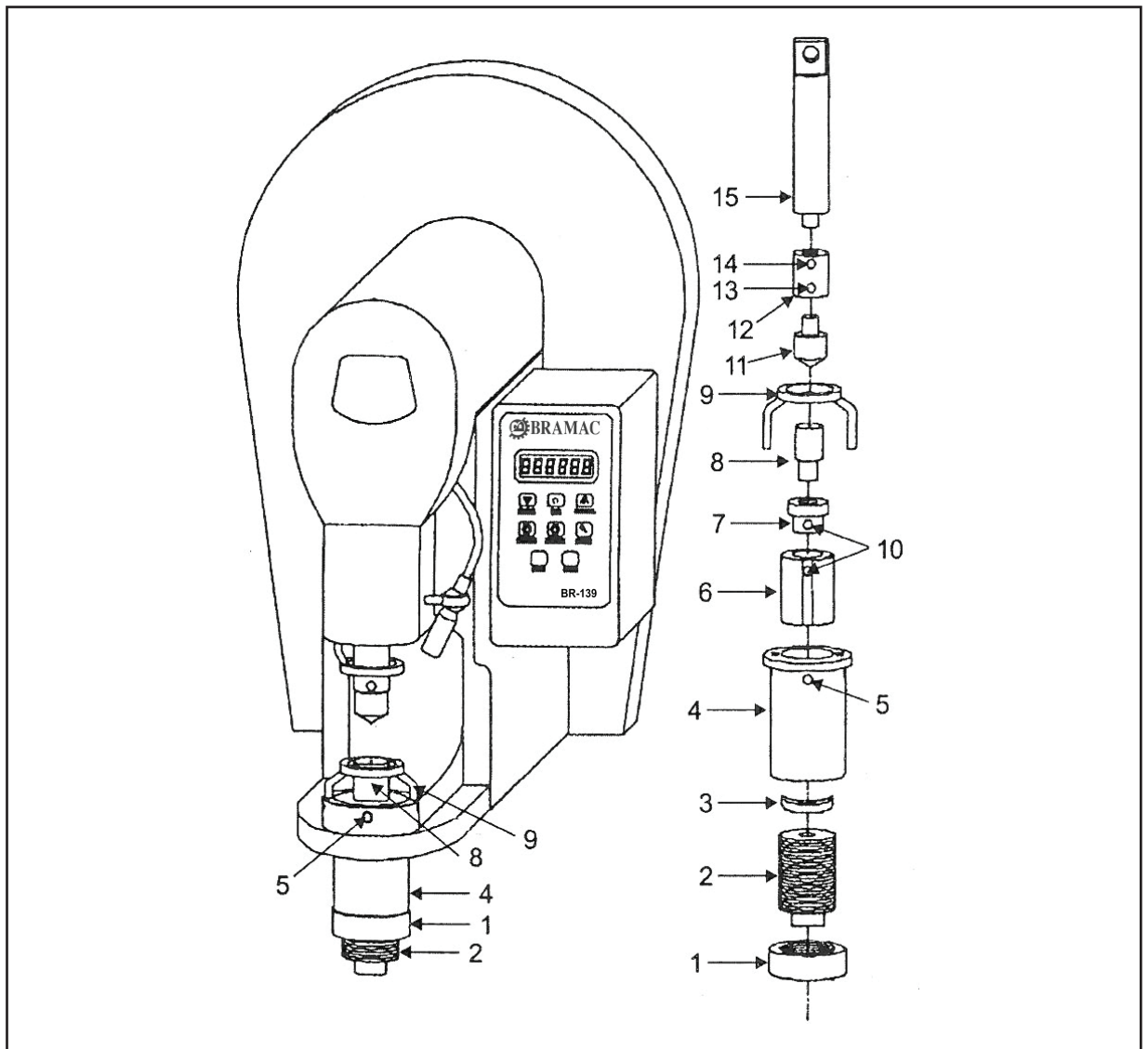

Spegnere la macchina!
 Pericolo di lesioni dovute ad avviamento involontario della macchina!



- Allentare la vite **5** e il dado **1**.
- Svitare ed abbassare la vite **2**.
- Allentare la vite **10**.
- Accendere la macchina, premere il tasto FORWARD o REVERSE e portare il punzone al punto più basso.
- Ruotare la vite **2** in modo da portare la matrice **7** nella posizione desiderata.
- Stringere il dado **1** e la vite **5**.

9.04 Regolazione dell'anello di protezione

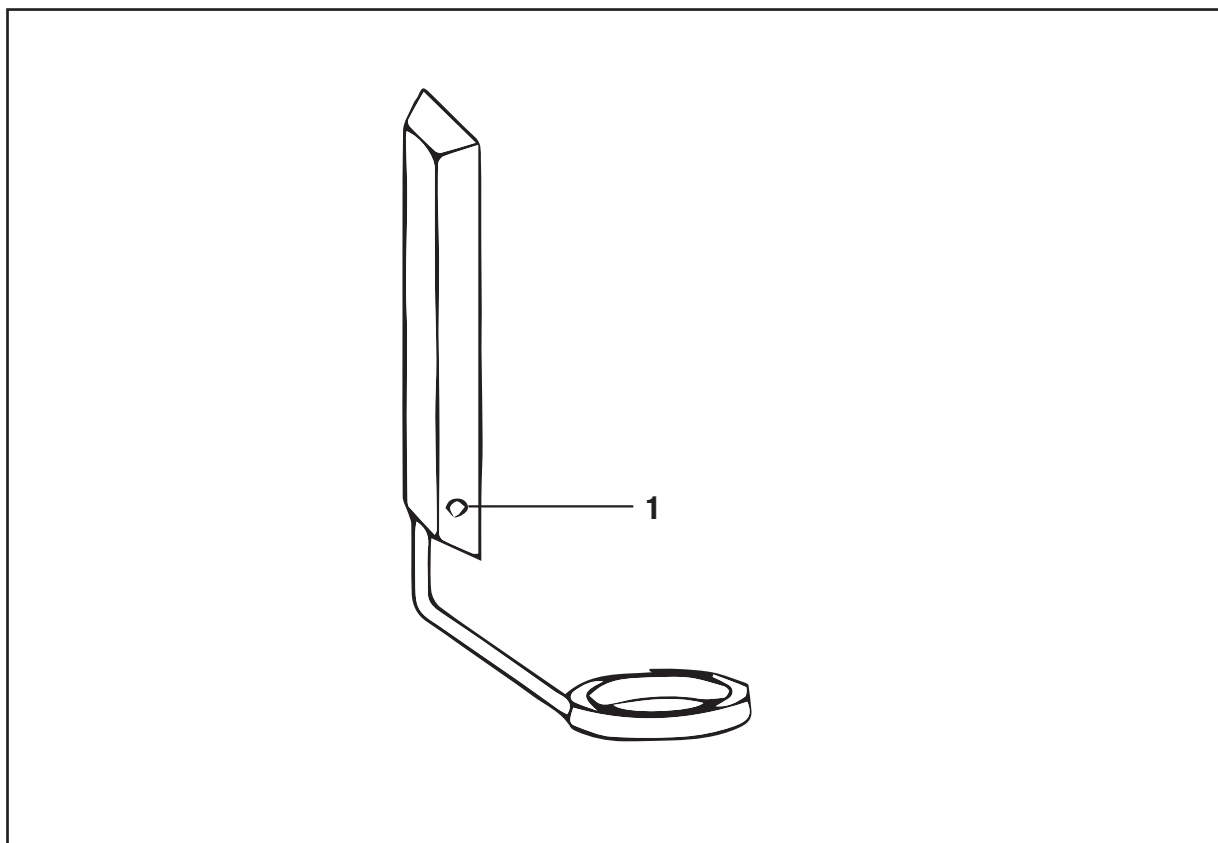

Spegnere la macchina!
Pericolo di lesioni dovute ad avviamento involontario della macchina!



- Rimuovere la cover laterale svitando le relative viti di fissaggio.
- Premere il pedale fino alla posizione più bassa.
- Allentare la vite **1**.
- Muovere l'anello protettivo superiore fino alla posizione.
- Stringere la vite e rimontare la cover laterale.



Si consiglia di mantenere la posizione dell'anello protettivo all'impostazione standard di fabbrica.

9.05 Regolazione del puntatore laser

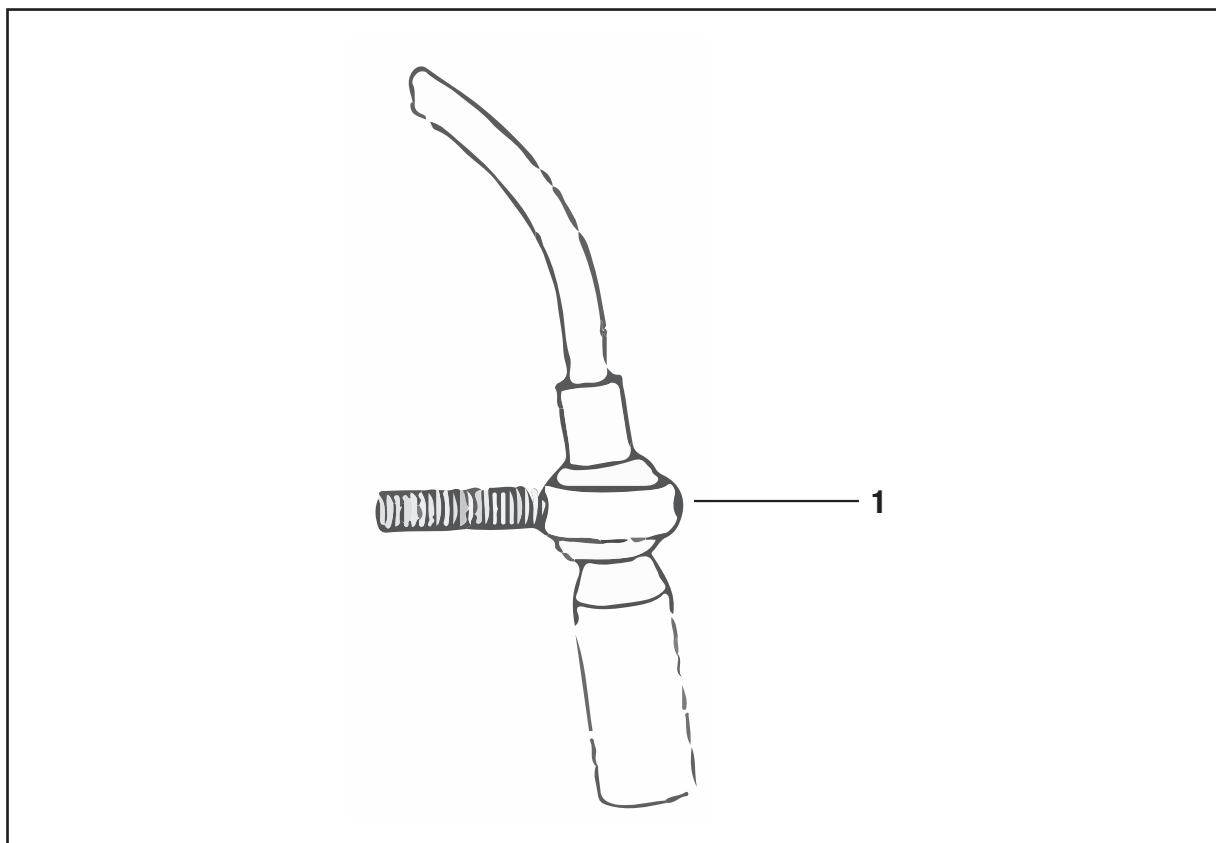

- Allentare la vite **1**.
- Accendere la macchina e premere il pulsante LOCATE per verificare la posizione del puntatore.
- Regolare la posizione del laser in modo che il puntatore si trovi al centro dell'area di lavoro.
- Muovere l'anello protettivo superiore fino alla posizione.
- Stringere la vite **1**.

10 Catalogo Ricambi

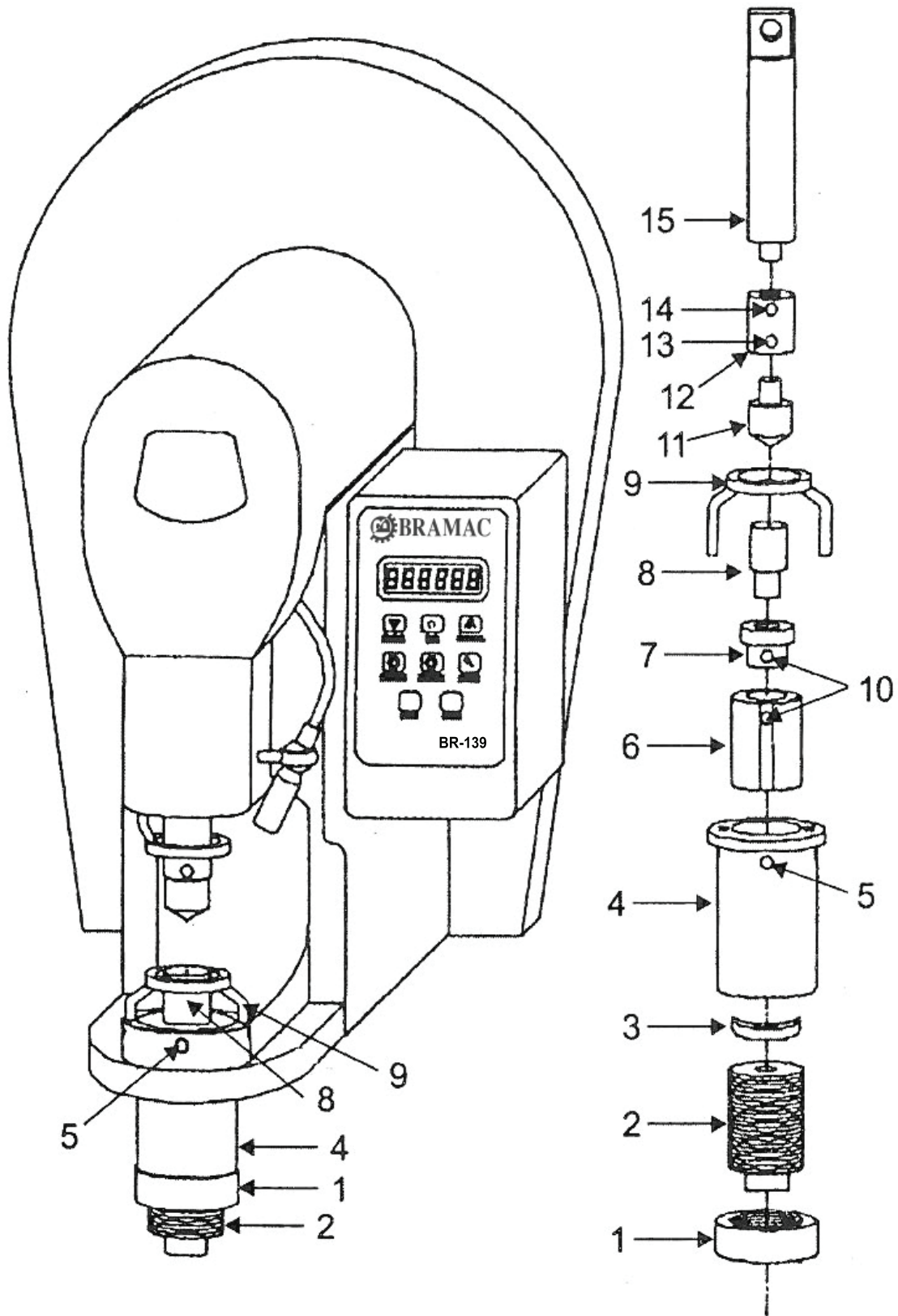

**MANUALE D'USO
USER'S MANUAL**

**CATALOGO RICAMBI
SPARE PARTS LIST**



BR-139

v. 01-2016

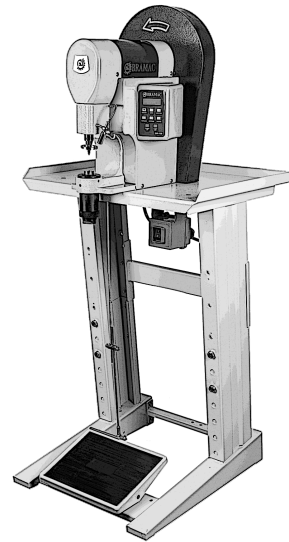

Via Alpi, 149, 151, 153
Zona industriale Villa Luciani
63812 Montegranaro (FM) Italy
Phone: +39.0734.890103 - 890912 - 892878
Fax: +39.0734.890154

www.bramac.it
e-mail: bramac@bramac.it